

Kompakte Portal-Nasstrennmaschine – Serie FTN-200S

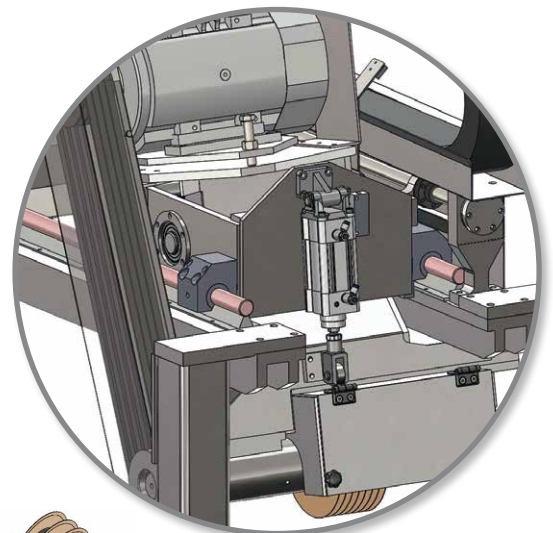

Die Portal-Nasstrennmaschine **FTN-200S** ist für das Trennen von Platten und flachen Bauteilen aus Kohlefaser ausgelegt. Sie eignet sich für den Einsatz von CBN-Diamant-Trennscheiben.



Trenneinrichtung



Durch Mehrfach-Scheibenaufnahme
sind Mehrfachschnitte möglich.

Alle Maschinen dieser Baureihe sind zertifiziert mit dem CE-Zeichen gemäß EG-Richtlinie 2006/42EG.

Ausstattungsmerkmale:

- + Intuitive und benutzerfreundliche Steuerung
- + Stufenlose Regelung von Antrieb und Achse im Betrieb für flexible, präzise und effiziente Prozesse
- + Optimale Kühl-/Spülleistung dank großzügiger Wasserverteilung
- + Gute Zugänglichkeit durch große Schiebetür
- + Bessere Einsicht in den Arbeitsbereich dank seitlicher Fenster
- + Kühlmittel-Verteilersystem für präzises und materialsparendes Arbeiten

Kompakte Portal-Nasstrennmaschine – Serie FTN-200S

Technische Details:

Werkstückgrößen	500 x 400 x 30 mm
Trennscheibengrößen	200–300 mm
Stufenlose Drehzahlregelung	20–53 (30–63) m/sec
Verfahrwege	X-Achse: 700 mm
Antriebsleistung	10 kW
Verfahrachse	mit Servomotor und angetriebener Kugelrollspindel
Integrierter Spanntisch	für komplexe Schnittaufgaben
Großflächiges Kühlmittel-Verteilersystem	für präzises und materialsparendes Arbeiten
Zentralschmierung	wartungsfreundlich und langlebig

Alles aus einer Hand:

Profitieren Sie von den **Synergieeffekten**, die sich durch unsere Integration in die **Pütz Group** ergeben! Über Produktions- und Sondertrennmaschinen hinaus können wir Ihnen auch die passende Prüftechnologie zur Kontrolle von Oberflächen und Maßhaltigkeit anbieten.

Sampas + Silvercut GmbH
Bahnhofstraße 8/1
74821 Mosbach
DEUTSCHLAND

info@silvercut.de
Phone: +49 6261 9726-0
www.silvercut.de

